



MÚSCULOS EJERCITADOS
TRAINED MUSCLES
MUSCLES ENTRAÎNÉS



EJECUCIÓN
EXECUTION
EXÉCUTION



Certificado EN-16630:2015
EN-16630:2015 Certificate
Certifié EN-16630:2015



Usado recomendado para jóvenes y adultos o usuarios a partir de una estatura de 1400mm.
Use recommended for youths and adults or users with stature over 1400mm.

Utilisation recommandée pour jeunes et adultes ou usagers avec taille supérieure de 1400mm.

* **Estructura** Acero cincado y doble capa de pintura electroestática al horno
Structure Steel, zinc-plated and double layer of powder-coating, oven cured
Structure Acier zingué et double revêtement par poudre, séché au four

* **Embellecedor base** Aluminio
Anchor coverage Aluminium
Couverture d'ancrage Aluminium

* **Tornillería** Acero inoxidable y galvanizado
Screws Stainless and galvanised steel
Visserie Acier inoxydable et galvanisé



195 x 56,2 x 159 cm.



0 cm.



15,70 m²

Fiasmed Sport
C/ Alemania 42, 08303
info@fiasmed.com
618883497
www.fiasmed.com

es

Elemento de entrenamiento al aire libre con dos estaciones de barras paralelas, fabricado con estructura en acero cincado con acabado de doble capa de pintura electroestática al horno. Poste central de tubo de acero Ø140x3mm. Tubo de las barras paralelas de Ø42x2,5mm.

Elemento para instalación hormigonada conforme a la norma EN16630, ideal para gimnasios urbanos en parques públicos.

FUNCIÓN: Fortalece los músculos de la parte superior del cuerpo, principalmente tronco, zona pectoral, espalda y brazos.

USO: Apoye las manos sobre las dos barras, elevando el cuerpo y quedando suspendido sobre el suelo. A través de la flexión y extensión de los brazos, descienda un poco sin sobrepasar los 90° de flexión de los codos y vuelva a subir de nuevo. Realice varias repeticiones.

PRECAUCIÓN: Consulte a su médico antes de realizar este ejercicio. Evite el esfuerzo excesivo durante el uso del equipo.

en

Outdoor training element with two parallel bar training stations made of structure of zinc-plated steel with double layer of powder-coating oven-cured. Central post of steel tube Ø140x3mm. Tube of parallel bars of Ø42x2,5mm. Element for concrete installation according to EN16630. Perfect for urban gyms at public parks.

FUNCTION: Strengthens the muscles of the upper part of the body, principally torso muscles, pectoral zone, back and arms.

USE: Place your hands on the two bars, raise your body and remain lifted from the ground. Only by flexion and extension of your arms, descend a bit, but without exceeding 90° of flexion of the elbows and then lift your body again. Realise several repetitions.

PRECAUTION: Consult your doctor before realising this exercise. Avoid excessive force when using this equipment.

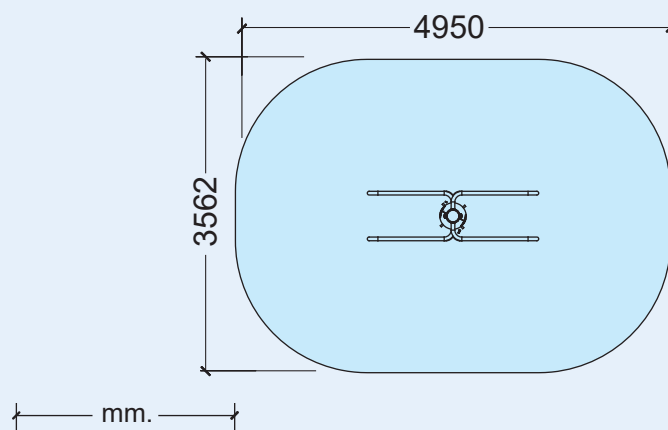
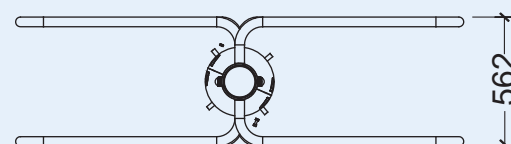
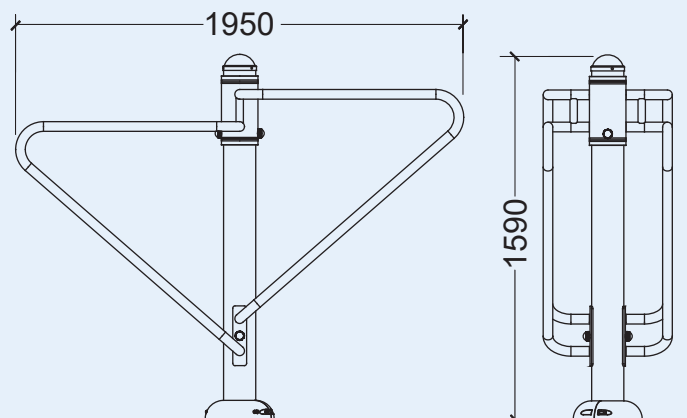
**BARRAS
BARS
BARRES**